

ROZMĚRY

C30R-3

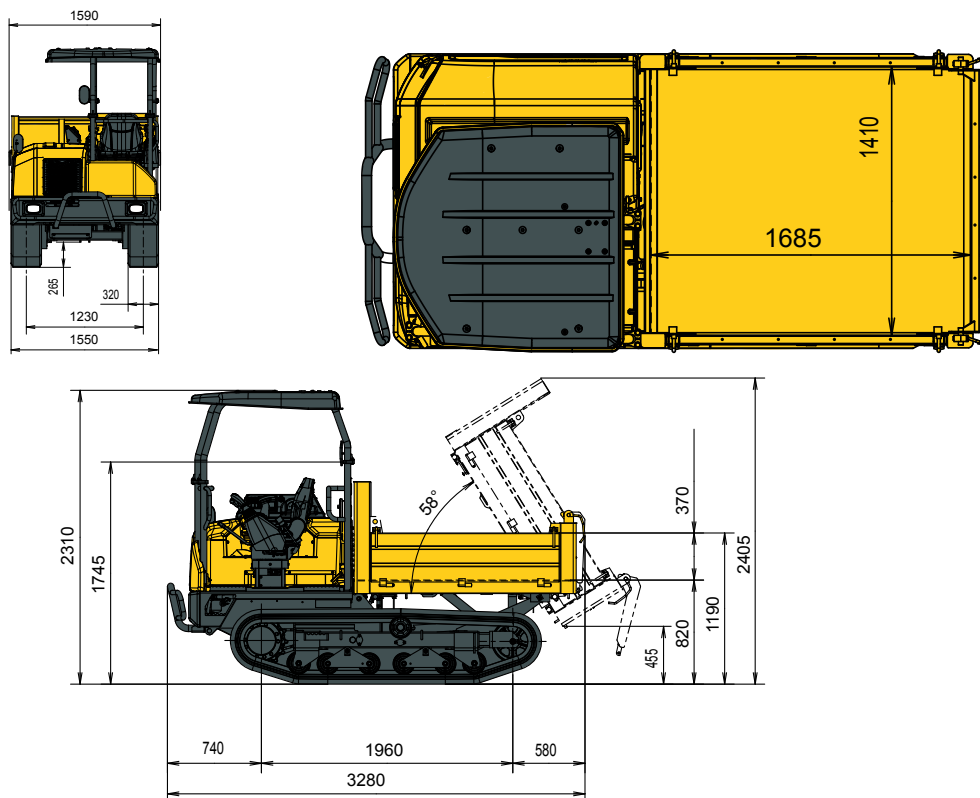

C30R-3TV

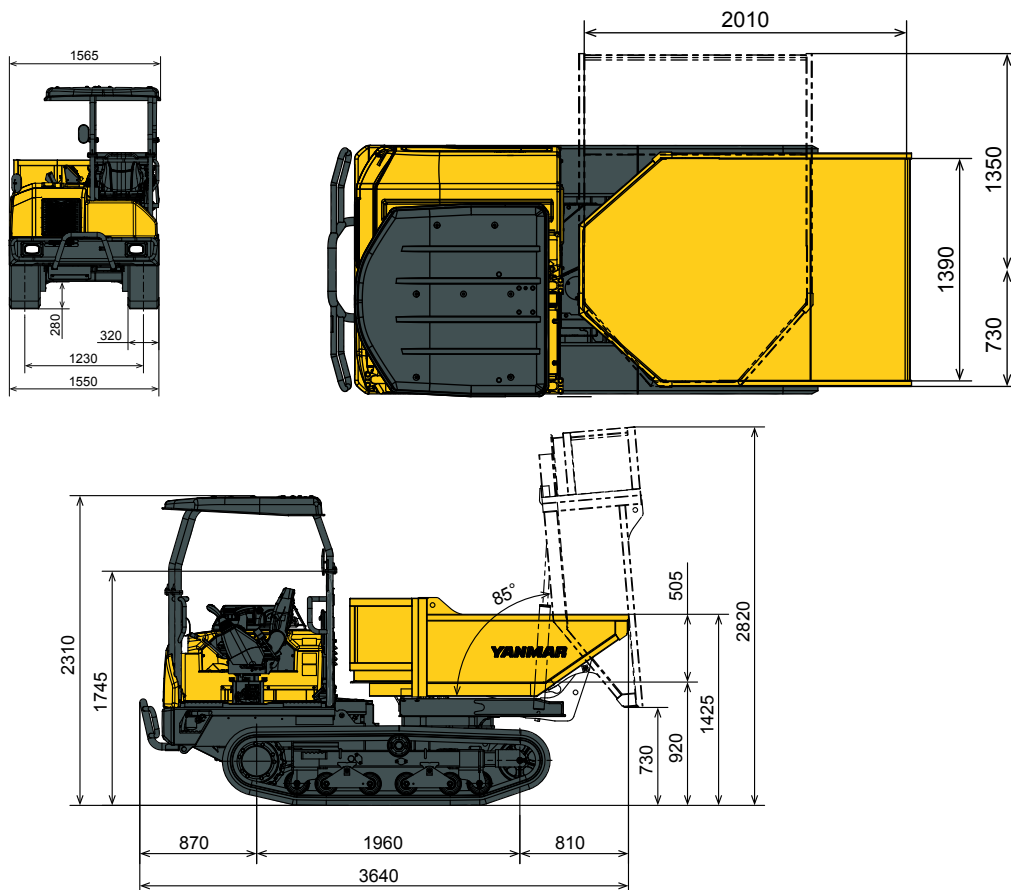

SERVISNÍ INTERVALY

[Výměna motorového oleje a filtru: 50 hodin (první) / 500 hodin (druhá)] [Výměna palivového filtru: 500 hodin] [Výměna filtru hydraulického oleje: 1000 hodin] [Výměna zpětného filtru hydraulického oleje: 50 hodin (první) / 500 hodin (druhá)] [Výměna chladicí kapaliny: 2000 hodin]



TECHNICKÉ ÚDAJE

[HMOTNOST +/- 2% (EN NORMY)]

	C30R-3	C30R-3TV
Provozní hmotnost	2 650 kg	2 865 kg
Přepravní hmotnost	2 575 kg	2 790 kg
Nosnost	2 500 kg	2 500 kg

[MOTOR]

Typ	4TNV88C-KFW (Common Rail + DPF)
Palivo	Diesel
Celkový výkon motoru	34,3 kW (při 2 800 ot/min)
Čistý výkon motoru	32,5 kW (při 2 800 ot/min)
Zdvihový objem	2,189 l
Maximální točivý moment	134,5 – 146,2 N.m (při 1 820 ot/min)
Chlazení	Vodou
Startér	12 V – 1,7 kW
Baterie	12 V – 72 Ah
Alternátor	12 V – 55 A

[PODVOZEK]

Typ	HST
2 pístová čerpadla s proměnným průtokem	2 x 61,6 l/min
Maximální tlak	350 barů

[VÝKON]

Maximální rychlost pojezdu	5,7 / 11 km/h
Stoupavost	30°
Hlučnost (2000/14/CE & 2005/88/CE)	L _{wag} = 98 dBA; L _{pag} = 86 dBA

[SYSTÉM VYKLÁPĚNÍ]

	C30R-3	C30R-3TV
Úhel vyklápění	58°	85°
Rozměry vyklápěcí korby (d x š x v)	1 685 x 1 410 x 370 mm	2 010 x 1 390 x 505 mm
Vyklápěcí mechanismus	3 strany	180°
Objem vyklápěcí korby (materiál zarovnaný / nahromaděný)	0,88 / 1,24 m ³	1,13 / 1,50 m ³
Světlá výška při vyklápění	455 mm	730 mm

[PODVOZEK]

	C30R-3	C30R-3TV
Šířka pásů	320 mm	320 mm
Světlá výška	265 mm	280 mm
Počet horních pojezdových kladek	1	1
Počet spodních pojezdových kladek	6	6
System napínání pásů	Hydraulicky seřizovač	Hydraulicky seřizovač
Tlak na podloží (vyklápěcí korba prázdná / naložená)	0,28 / 0,55 kgF/cm ²	0,30 / 0,57 kgF/cm ²

[NÁPLNĚ]

Nádrž na hydraulický olej	28 l
Hydraulický okruh	38 l
Palivová nádrž	58 l